

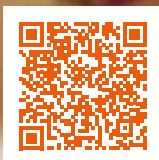

STAMPA & APPLICA **SERIE Mx350i-DTP**

La scelta perfetta per la stampa
di etichette con applicazione manuale.



La stampante **Mx350i-DTP** è la scelta ideale per tutti quei processi produttivi per cui **applicare manualmente le etichette** è la scelta più vantaggiosa.

È progettata per produzione di etichette **per scatole, cartoni, vassoi o pallet**. Affidabile e robusta, l'**Mx350i-DTP** ha le stesse opzioni di connettività e interfaccia delle altre stampanti della serie Mx e può essere utilizzata come complemento o backup.





nimax s.p.a.
Via dell'Arcoveggio, 59/2
40129 Bologna
T. 051 4199133
contactcenter@nimax.it
nimax.it



Distributore esclusivo per l'Italia

Più rispetto per l'ambiente



Domino: il nostro impegno per il rispetto dell'ambiente è tale che le metodologie e i protocolli che abbiamo scelto di adottare, superano spesso gli standard richiesti dalla normativa vigente e dall'industria. Siamo impegnati a ridurre al minimo il consumo di risorse energetiche e naturali, nonché la produzione di rifiuti. I nostri prodotti sono conformi alla direttiva RoHS e RAEE in materia di riciclabilità.

»» Caratteristiche tecniche Mx350i-DTP

	Mx350i-DTP4	Mx350i-DTP6
Larghezza di stampa	4 pollici (108 mm)	6 pollici (162 mm)
Tecnologia di stampa	Trasferimento termico/Termica diretta	
Risoluzione di stampa	12 punti/mm (300 dpi)	
Versioni stampante	Sinistra o Destra	
Velocità massima di stampa	400 mm/s	250 mm/s
Larghezza etichetta consigliata	25-110 mm	25-150 mm
Lunghezza etichetta consigliata	15-600 mm	
Lunghezza rotolo di etichette e ribbon	Fino a 600 m	
Tensione di alimentazione	90-250VAC 50/60Hz	
Comunicazione	4x Ethernet TCP/IP, 2x USB-A, 1x USB-B	
I/O (configurabili)	12 ingressi e 12 uscite	

»» Facile da integrare

Le opzioni avanzate di connettività della **Serie Mx** permettono un'integrazione fluida con i vostri sistemi ERP, WMS, MES e con tutti i modelli della Serie Mx utilizzati per applicazione automatica delle etichette.

»» Facile da usare

L'interfaccia utente integrata **user-friendly** e il **touchscreen remoto da 10 pollici** opzionale rendono l'Mx350i-DTP molto facile da utilizzare.

Il **design robusto** e la funzionalità smart minimizzano il tempo necessario per la manutenzione e il ricambio dei consumabili, così da **massimizzare il tempo di produzione**.

»» Dimensioni

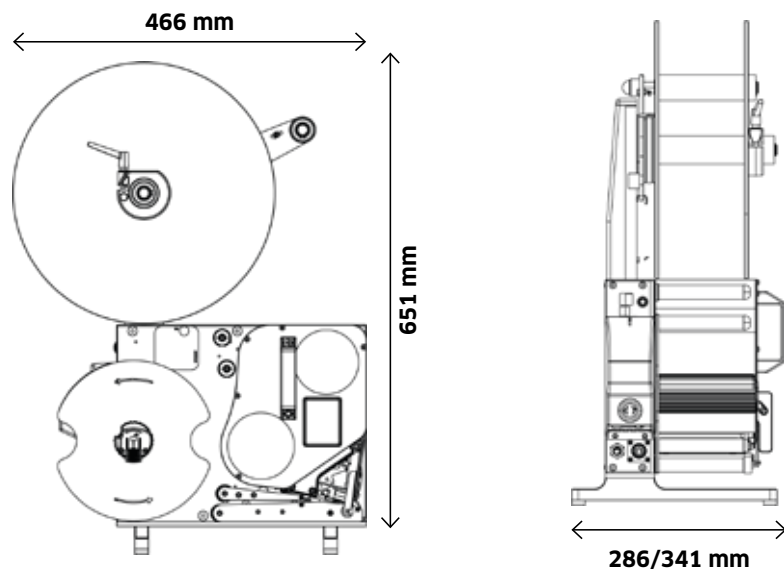

Tutte le dimensioni sono espresse in millimetri. Disegno non in scala, valido solo a fini illustrativi.

Produzione smart: semplice, veloce, precisa

Line Strategy è l'applicativo che vi permette di avere il **pieno controllo della linea di produzione dal vostro personal computer**:

- connette le macchine di qualunque brand presenti sulla linea,
- permette di ridurre l'errore umano e di avviare la produzione da un'unica postazione,
- fornisce report sull'andamento della produzione e sulle performance di ciascuna macchina,
- abbatte i costi,
- rende più fluidi i processi di attrezzaggio, controllo e manutenzione,
- si interfaccia con i database e i mes-erp aziendali.



MyNimax è la App che da accesso a:

- assistenza online one-to-one
- acquisto ricambi e consumabili
- manuali e documenti
- tutorial
- e tanto altro...



Più usi la App più Orange Coins accumuli.